

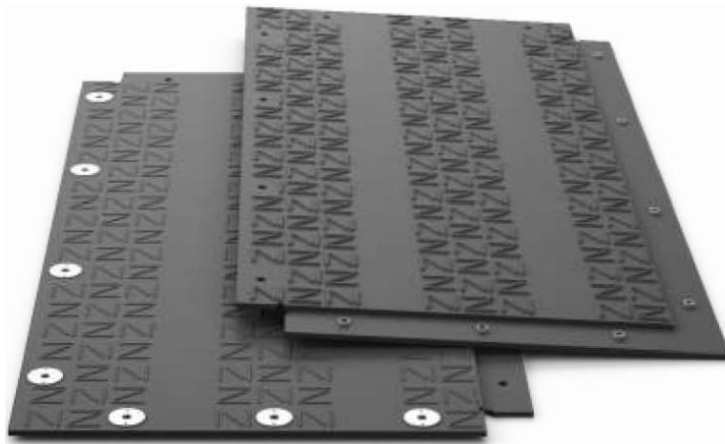

# UPUTE ZA POSTAVLJANJE I KORIŠTENJE

## VARIO mat 2



**Postavljanje ploča** (demontaža se odvija obrnutim redoslijedom)

**Istovar kamiona:**

Postoje dva načina istovar ploča:

- Istovar ručno s dvije osobe. Upotrebom ručki na pločama mogu se lako ukrcati i istovariti.
- Istovar viličarem:

Treba voditi računa samo o tome da vilice budu dovoljno dugačke (najmanje 1000 mm) i da su ploče sigurne kako ne bi mogle ispasti.

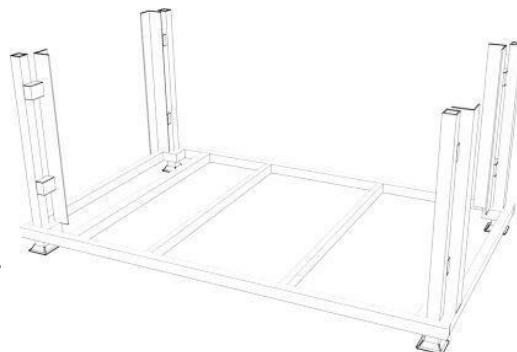

**Skladištenje:**

Ploče se trebaju slagati ne više od 25 komada u paket. Preporučljivo je složiti ne više od 2 paketa.

Kao alternativa, ploče se mogu slagati i na četvrtasto drvo. Dva komada četvrtastog drvne treba umetnuti između paketa, kako bi se moglo lako rukovati viličarem

Dvije osobe također mogu ručno rukovati s pločama.

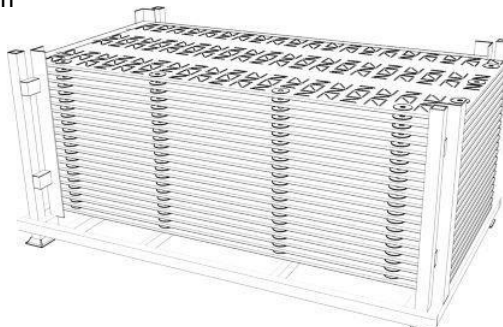

**Ploča:**

Materijal: polietilen PE500

Dimenzije: 2000 mm x 1000 mm x 25 mm

Težina: 40,5kg

Pričvrsne ušice za spajanje / rastavljanje ploča nalaze se u području preklapanja na stranama ploče (7 komada).

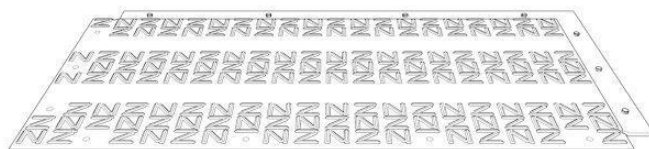

Ploče se mogu koristiti s bilo koje strane.

Gornja strana idealna je za pješaka.

Donja strana ima profil i koriste se za građevinska vozila.

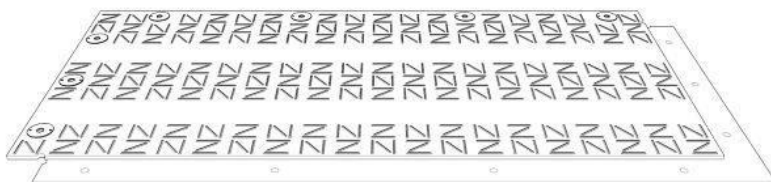

## Postavljanje ploče

Ploče se jednostavno mogu skinuti s paketa od strane dvije osobe i prenijeti na potrebnu lokaciju.

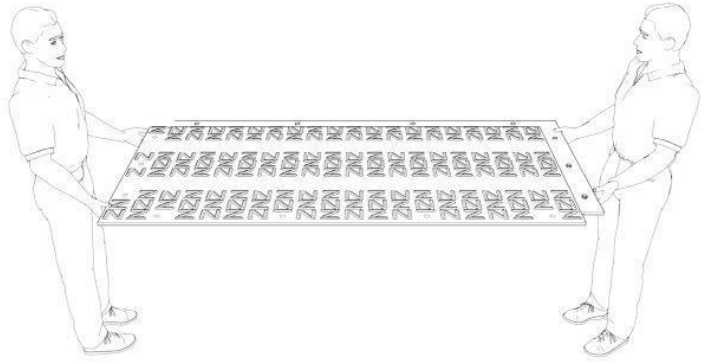

## Postavljanje i montaža ploča:

Jednostavno položite ploče na površinu i nije potrebna nikakva priprema površine. Ploče mogu položiti dvije osobe koje rade zajedno

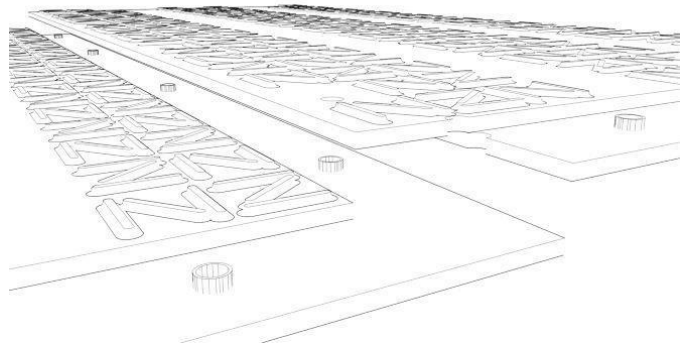

Pri polaganju ploča potrebno je obratiti pozornost da ploče koje imaju jednaku stranu profila moraju biti okrenute prema gore.

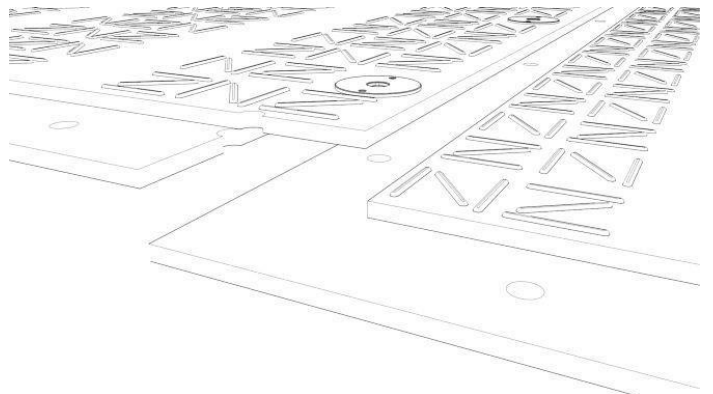

Umetnite ušice za usmjeravanje u predviđene rupe na strani preklapanja ploča kako bi se stvorila optimalna radna platformu ili privremena cesta. Ovisno o opterećenju koje će biti na pločama, preporučuje se koristiti između 2 i 7 vijaka.

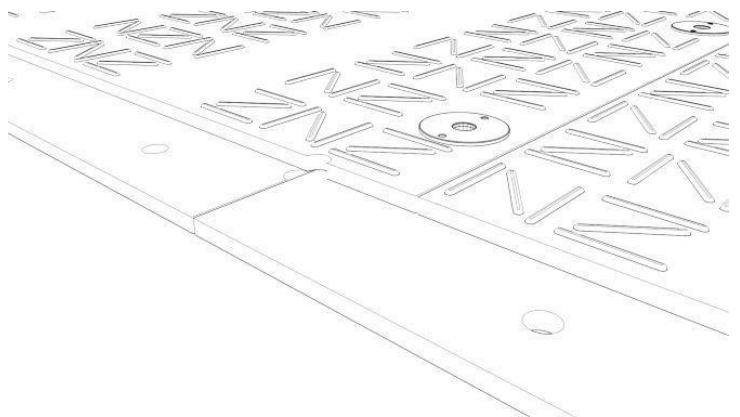

Ploče trebaju biti postavljene jedna pored druge (jedna na drugu u području preklapanja) u odgovarajuće ušice, a zatim spojene s vijkom M-16 odozdo, s podloškom umetnutim u ušicu usidrenom ispod ploče.

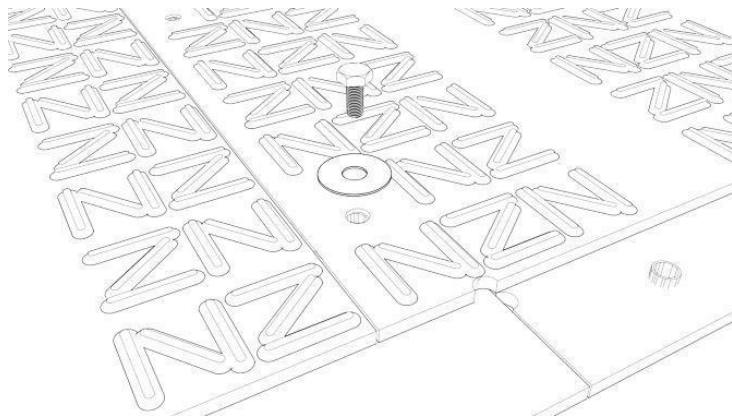

**Oprema:**

Oprema potrebna za polaganje ploča:  
4 x M16 vijci (podloške za podmetanje)  
2 x metalni priključci

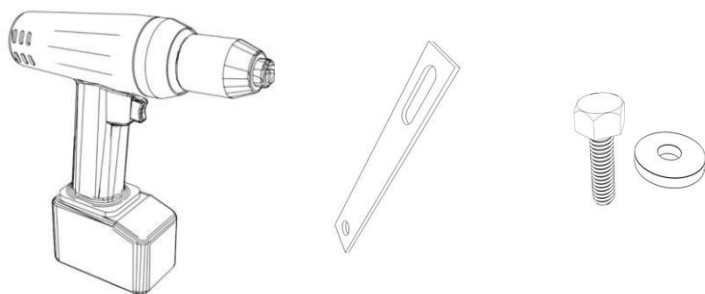

Preporučljivo je pričvrstiti ploče pomoću M16 vijka i bežičnog odvijača. Kod vijčanog spoja treba 24-mm utičnica za spajanje ploča pomoću 7 priloženih ušica.

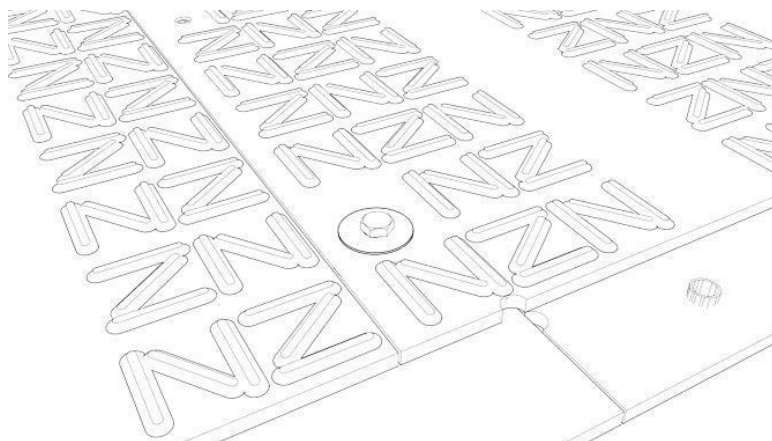

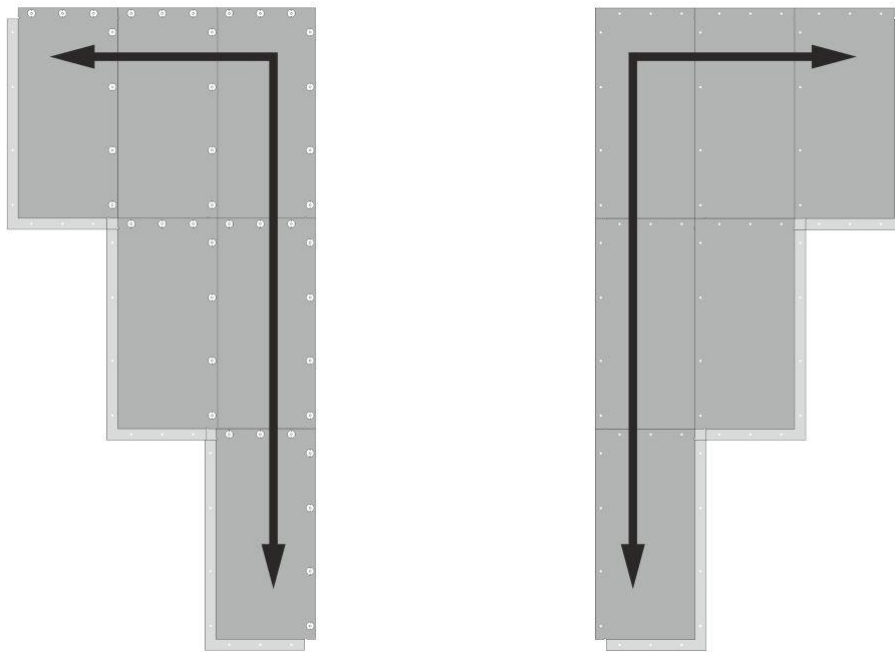

## Općenite bilješke

### Obrada površina:

Ploče treba očistiti s obje strane nakon upotrebe. Ploče se mogu skladištiti na otvorenom, ali preporučuje se da ploče ne budu izložene visokim ili niskim temperaturama..

Za čišćenje ploča nisu potrebna posebna kemijska sredstva za čišćenje ili alat.

Visokotlačno sredstvo za čišćenje idealno je za čišćenje ploča.

Ploče su pogodne za upotrebu kao privremeni pristupni put na otvorenom.

Ovisno o površini, ploče mogu podnijeti opterećenje do 130 tona po m<sup>2</sup>.

Ploče se mogu koristiti za vozila na kotačima, a za vozila s gusjenicama preporučuje se korištenje zaštitnih umetaka kada je to moguće. Vozila sa gusjenicama trebaju izbjegavati rotiranje stroja na pločama, jer postoji mogućnost da zbog brzine okretanja stroja može doći do pucanja na vijčanim spojevima.