



# UPUTE ZA POSTAVLJANJE I KORIŠTENJE

---

## VARIO mat TT



## Postavljanje ploča (demontaža se odvija obrnutim redoslijedom)

### Istovar s kamiona:

Postoje dva načina istovara ploča:

- Ploče se mogu istovariti viličarem. Treba voditi računa samo o tome da vilice budu dovoljno dugačke (najmanje 1800 mm) i da su pojedine ploče sigurne kako ne bi mogle pasti
- Ploče se mogu istovariti i montirati s dizalicom, pomoću lanaca

### Skladištenje:

Ploče trebaju biti složene ne više od 5 po paketu. Preporučuje se slagati ne više 4 paketa jedna na drugi.

Svaki paket trebala bi na četverokutnim drvenim daskama. Preporučljivo je staviti tri kvadratna komada drveta ispod svakog paketa kako bi se omogućilo rukovanje viličarem.

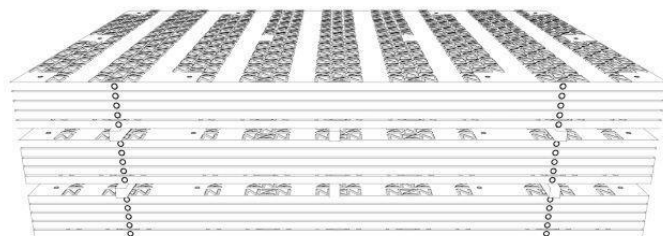

### Ploča:

Materijal: polietilen PE500

Dimenzije: 2500 mm x 3000 mm x 47 mm

Težina: 288 KG

Priključni nosači za spajanje / učvršćivanje ploče nalaze se na rubu ili kutevima ploče.

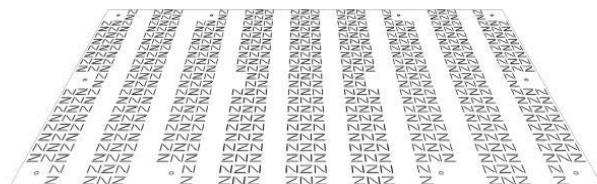

Ploče se mogu koristiti s bilo koje strane. Gornja strana sa svojim profilom idealna je za pješake. Donja strana ima jak profil i optimizirana je za upotrebu građevinskih vozila.

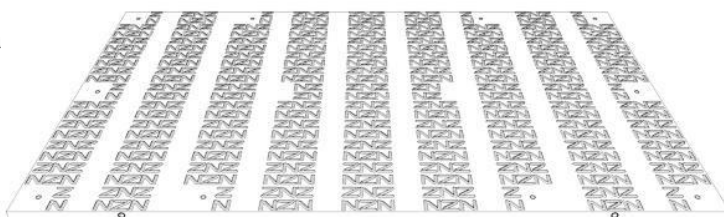

### Priključci:

Sljedeća oprema je potrebna za postavljanje ploča:

- 4 x M16 vijci (podlošci za podmetanje)
- 2 x metalni priključci
- 4 x nosive kuke
- 1 x 4- lančani remen



### Postavljanje ploča:

Jednostavno pričvrstite ploče u ležaju učvrstite stezaljke pomoću lanca i nosive kuke i zatim transportirajte ili postavite ploče na mjesto s dizalicom.

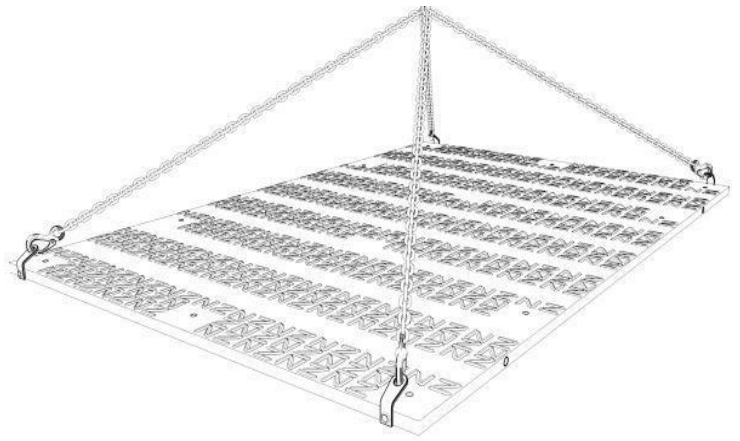

Umetnite nosive kuke u ležišta za podizanje sa strane kako biste mogli optimalno pomicati ploču lančanim remenom i staviti je u željeni položaj.

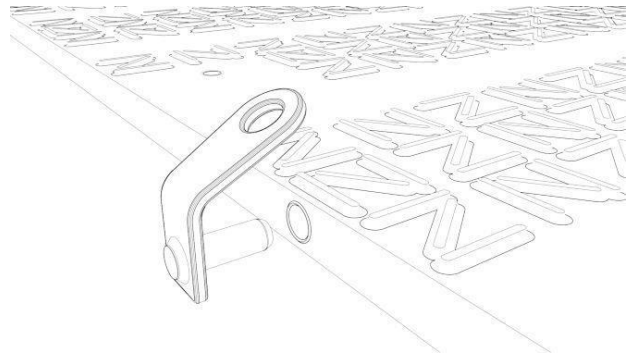

Ploča se transportira ili postavlja u željeni položaj zatezanjem remena lanca.

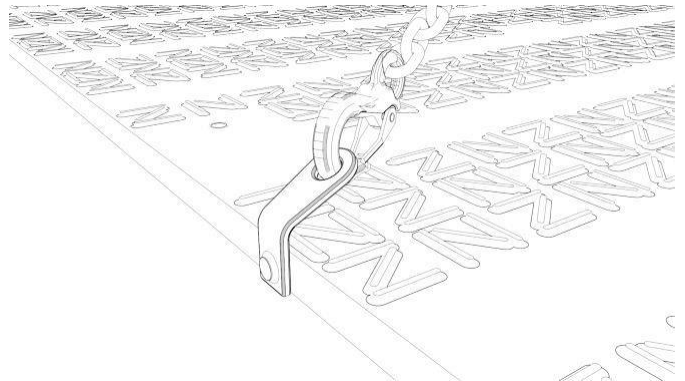

### Polaganje i pričvršćivanje ploča:

Jednostavno položite ploče na gornju površinu tla.. Nije potrebno dodatno uređivati površinu za postavljanje ploče..

Polaganje je najbolje obaviti pomoću viličara ili kamiona dizalica s 4- lančanim remenom..

Položite ploče na rub i povežite ih pomoću metalnog priključka i dva M16 vijka u ugrađenim podloškama.

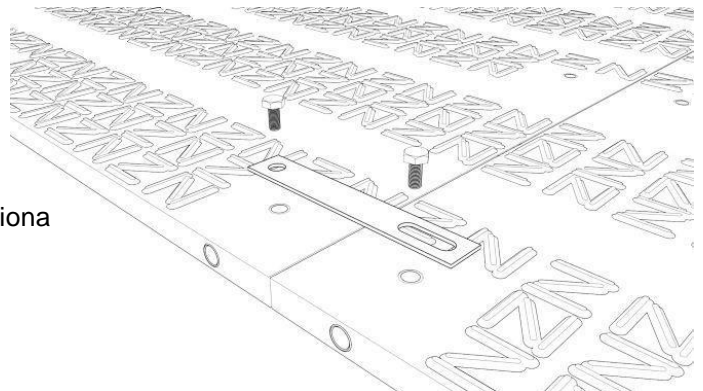

Kod polaganju ploča treba biti oprezan kako bi bili sigurni da su jednake strane profila okrenuta prema gore.

Položite ploče na rub i zatim ih čvrsto spojite odgovarajućim metalnim priključcima i M16 vijcima.

Ovisno o opterećenju na pločama, preporučljivo je napraviti između dva i četiri vijčana spoja.

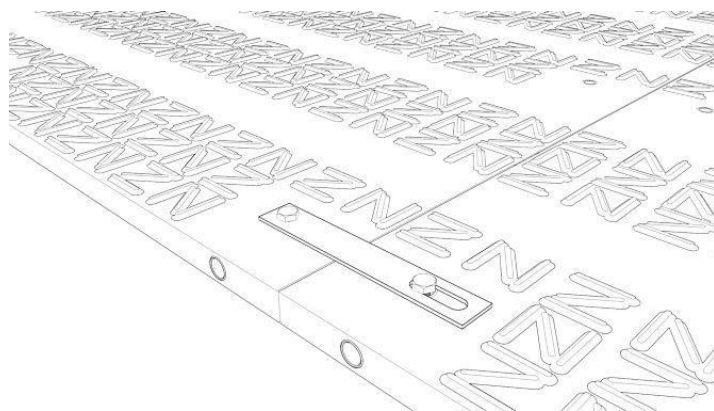

Položite ploče jednu pored druge i pričvrstite ih da biste stvorili građevinsku cestu ili radnu platformu željene veličine.

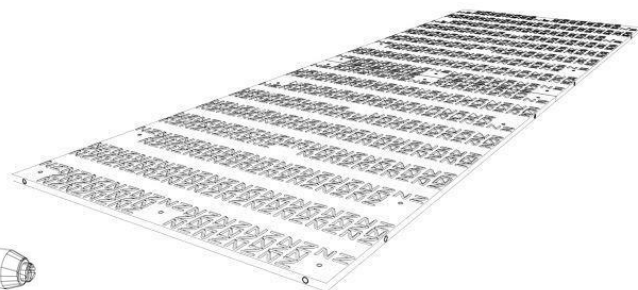
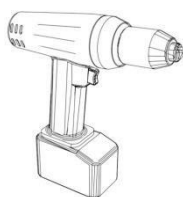

Preporučuje se koristiti bežični odvijač za spojite vijak M16.

Alternativno, ovo se može učiniti i rukom. Za obje mogućnosti montaže vijaka treba ključ 24 da se ploče mogu pričvrstiti

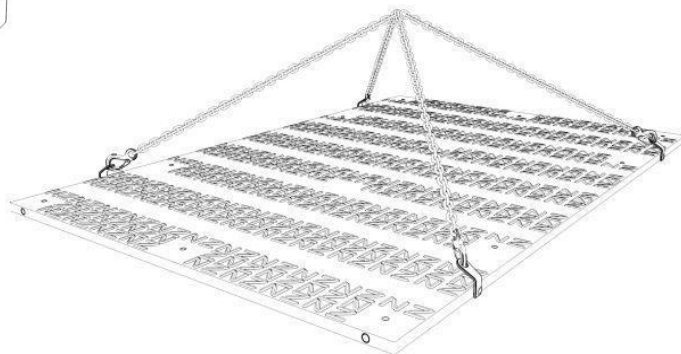

### **Napomena:**

#### **Obrada površina:**

Ploče treba očistiti s obje strane nakon upotrebe. Ploče se mogu skladištiti na otvorenom, ali preporučuje se da ploče ne budu izložene visokim ili niskim temperaturama..

Za čišćenje ploča nisu potrebna posebna kemijska sredstva za čišćenje ili alat.

Visokotlačno sredstvo za čišćenje idealno je za čišćenje ploča.

Ploče su vrlo pogodne za upotrebu kao privremeni pristupni put na otvorenom.

Ovisno o površini, ploče mogu podnijeti opterećenje do 160 tona po m<sup>2</sup>.

Ploče se mogu koristiti za vozila na kotačima, a za vozila s gusjenicama preporučuje se korištenje zaštitnih umetaka kada je to moguće. Vozila s gusjenicama trebaju izbjegavati rotiranje stroja na pločama, jer postoji mogućnost da zbog brzine okretanja stroja može doći do pucanja na vijčanim spojevima.